

Proposition de concept
& évaluation des coûts du projet

Abris-vent Destination Anticosti



— PRODUCTIONS —

GALARNEAU
GALARNEAU

Présentation du concept

Anticosti regorge de trésors à découvrir, que ce soit à pied, à vélo, en ski ou en raquettes. Or, le vent, surtout près des côtes, peut rendre l'aventure laborieuse. Le présent concept a pour but de protéger les randonneurs du vent et des intempéries autant pendant de courtes que de longues randonnées.

Nous avons développé un concept avec le moins d'impact possible dans leur milieu naturel et qui nécessiterait peu ou même pas d'entretien au niveau de leur enveloppe. Par leur dimension, les abris-vent peuvent accueillir deux tables à pique-nique pour permettre à des groupes de manger, se protéger ou se reposer ensemble à l'intérieur. Des supports à skis et à vélos pourront être installés sur une des façades latérales pour déposer l'équipement de façon sécuritaire pendant les arrêts. Le cèdre laissé à son état naturel grisonnera à travers le temps et permettra à la construction de s'harmoniser avec la flore environnante. Le hublot qui rappelle le passé maritime d'Anticosti sera une ouverture sur le panorama local tout protégeant les utilisateurs des intempéries.

La construction saine et durable de ce concept d'abri-vent sera montée sur des pieux vissés, et sera constituée de bois traités et recouverte de cèdre naturel autant au niveau des murs que de la toiture. Une sous-couche de contreplaqué recouverte d'une membrane élastomère et d'une double fourrure assureront l'étanchéité et l'aération de sorte à ce que le concept perdure sans entretien dans le temps. Nous ne recommandons aucun recouvrement des murs et plafonds intérieurs pour faciliter le contrôle de la vermine et des insectes ainsi que pour offrir la possibilité d'ajouter des organes mécanique au fil du temps (ex: éclairage solaire, rangement intérieur, système de séchage des vêtements, etc.). Le sol sera recouvert de poussière de pierre ou de tout autre matériau perméable disponible localement pour en assurer le confort et la longévité de la construction.

En conclusion, ce modèle simple et audacieux, avec ses lignes atypiques, représente une vision durable et sera en harmonie avec l'environnement exceptionnel de notre magnifique île d'Anticosti!

GALARNEAU
GALARNEAU

GALARNEAU
GALARNEAU

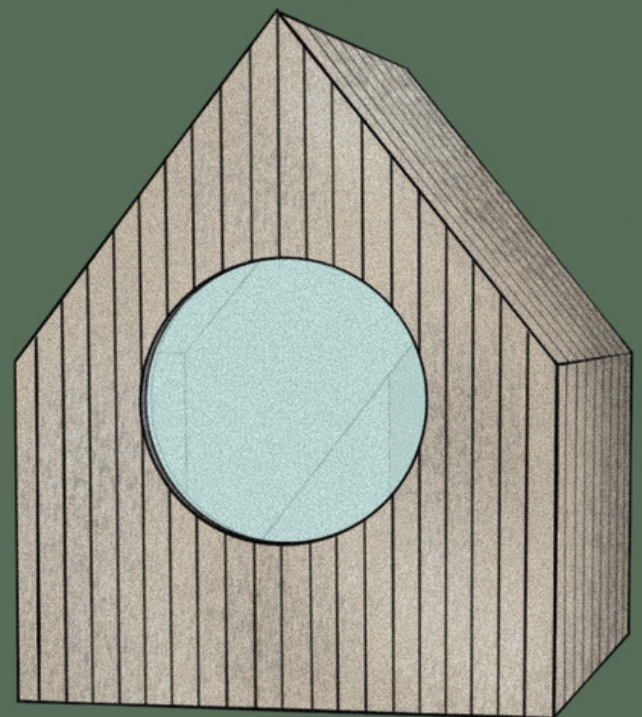
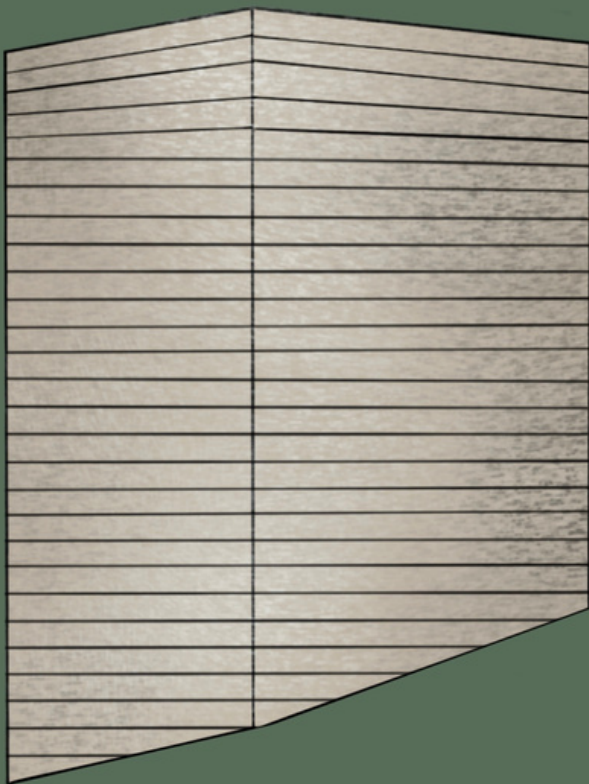
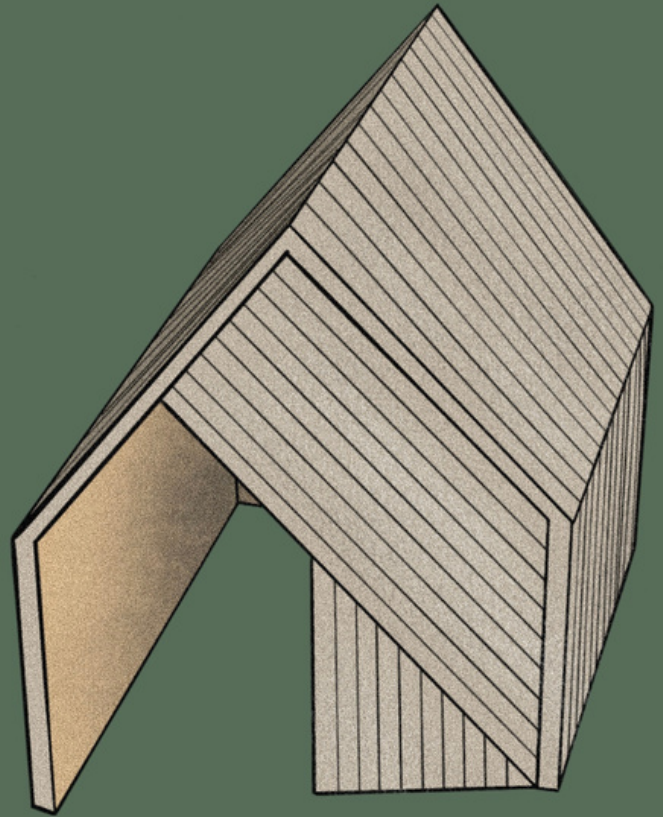

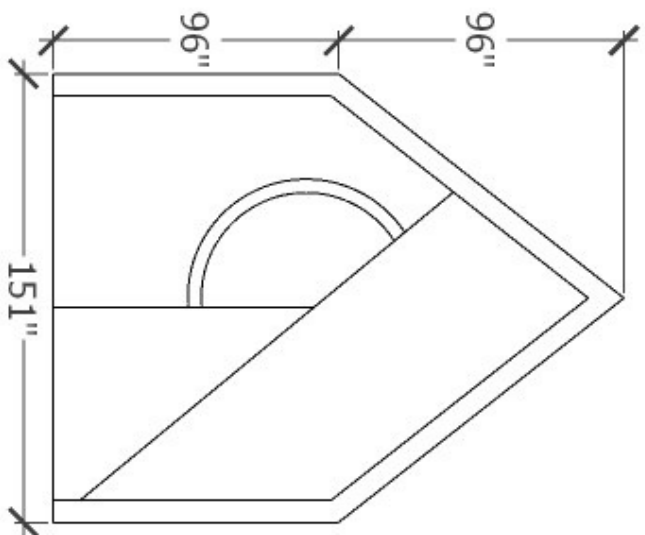

Vitrage trempé DIA 5'6"

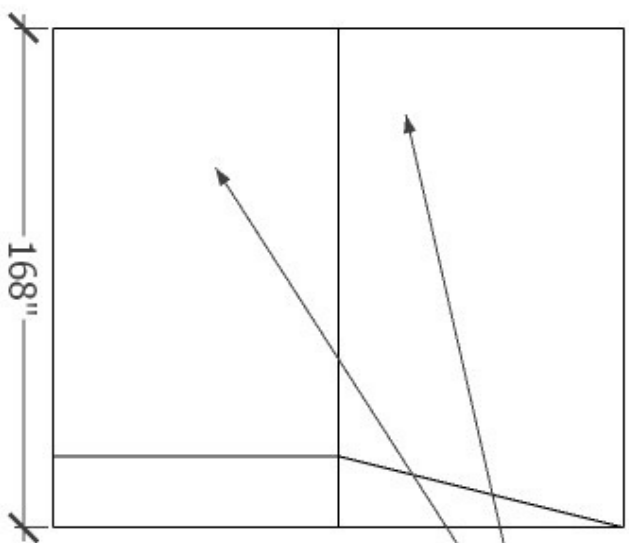
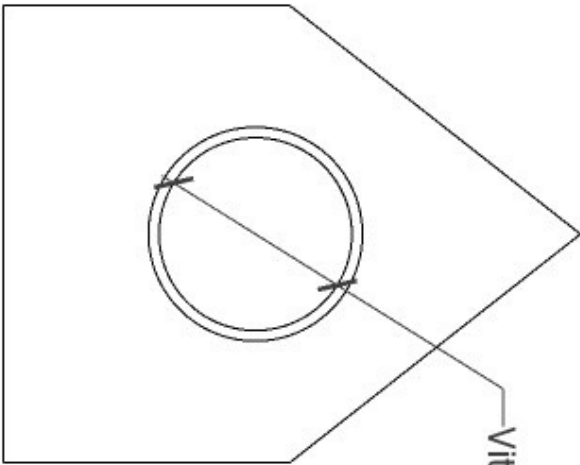

Cèdre emb.

GALARNEAU
GALARNEAU

Projet Abris Vent - Anticosti

Productions Légion

Date: 11/2023

Évaluation des coûts

3141 route du fleuve,
Les Éboulements, Québec
GOA 2M0

www.galarneaugalarneau.com

Date : 04/01/2024

Valable jusqu'au : 04/02/2024

INSTRUCTIONS SPÉCIALES :

CLIENT:

Destination Anticosti

Description	QUANTITÉ	PRIX	TOTAL
Construction d'abri-vent à faible impact environnemental dans son milieu naturel. Construction en cèdre naturel et installation sur pieux vissés. (À noter que le prix est par unité dans le cas d'un projet d'un minimum de 4 unités.	1	41 600	41 600

SOUS-TOTAL : 41 600.00\$

TPS : 2080.00\$

TVQ : 4149.60\$

TOTAL : 47 829.60\$

Si vous avez des questions concernant ce devis, veuillez contacter Simon Galarneau à l'adresse simon@legionprod.com

MERCI DE VOTRE CONFIANCE !

GALARNEAU
GALARNEAU